

# MANUEL UTILISATEUR



## ***PGM 338 LM***

Versions crosse fixe et crosse pliante



## SOMMAIRE

1.	AVANT-PROPOS.....	3
2.	REMARQUES GENERALES .....	4
3.	MESURES DE SECURITE .....	5
4.	STOCKAGE ET TRANSPORT DE L'ARME .....	7
4.1	Stockage de l'arme .....	7
4.2	Transport de l'arme.....	7
5.	DESCRIPTION GENERALE .....	8
5.1	Données techniques de l'arme .....	8
5.2	Accessoires disponibles.....	11
6.	DESCRIPTION DE L'ARME.....	12
6.1	Sûreté .....	12
6.2	Culasse mobile.....	12
6.3	Chargeur .....	14
6.4	Réglages de la crosse .....	14
6.5	Bipied.....	16
6.6	Détente .....	17
6.7	Canon.....	17
6.8	Frein de bouche et silencieux .....	17
6.9	Montage lunette pour rail picatinny.....	18
6.10	Valise aménagée .....	19
7.	MAINTENANCE DU FUSIL .....	20
7.1	Rodage du canon.....	20
7.2	Démontage de l'arme.....	20
7.3	Entretien.....	22

## 1. AVANT-PROPOS

La société PGM PRECISION vous remercie d'avoir choisi un modèle de sa marque.

Le plus grand soin a été apporté à l'élaboration des pièces qui constituent cette arme ainsi qu'à son montage.

Cette arme a été éprouvée au Banc Officiel d'Epreuve de Saint-Etienne puis contrôlée et testée par nos soins selon des procédures strictes. Nous espérons qu'elle vous apportera entière satisfaction.

☞ **Lire attentivement et dans son intégralité ce document avant même de manipuler votre fusil PGM 338. Ne pas hésiter à le relire régulièrement.**

Les informations fournies dans ce manuel, les photos et les images ne sont pas contractuelles. PGM PRECISION se réserve le droit de changer à tout moment et sans prévenir les caractéristiques de ses produits.

Pour obtenir des renseignements complémentaires, merci de vous adresser à votre revendeur ou directement auprès de PGM PRECISION.

**PGM PRECISION  
BP 29  
74334 POISY CEDEX  
FRANCE**

Tél : + 33 (0) 4 50 46 37 27  
Fax : + 33 (0) 4 50 46 36 49  
Mail : [contact@pgmprecision.com](mailto:contact@pgmprecision.com)  
<http://www.pgmprecision.com>

## 2. REMARQUES GENERALES

- ☞ Prière de respecter les lois nationales en vigueur qui réglementent la détention, le port et l'utilisation des armes à feu.
- ☞ Un fusil, comme toute arme peut être dangereux. PGM PRECISION et ses revendeurs déclinent toute responsabilité pour les conséquences liées à de mauvaises manipulations et à l'utilisation de l'arme notamment à la suite :
  - d'une action criminelle,
  - d'une manipulation inadéquate ou imprudente,
  - de munitions défectueuses, impropres ou rechargées à la main,
  - d'un entretien insuffisant,
  - de la revente sans tenir compte de la réglementation en vigueur.
- ☞ Conserver précieusement ce manuel. Si vous cédez votre arme, merci de remettre ce manuel à son acquéreur.

### 3. MESURES DE SECURITE

- ☞ Toutes les manipulations de cette arme doivent être réalisées en respectant les règles de sécurité en vigueur.
- ☞ Ne pas utiliser cette arme sous l'emprise de l'alcool ou de la drogue ou si vous ne disposez pas de tous vos moyens psychologiques et mentaux.
- ☞ Une arme doit toujours être considérée comme chargée. Avant de la manipuler, assurez-vous qu'elle est déchargée.
- ☞ Toujours utiliser la sécurité et l'enlever juste avant de tirer.
- ☞ Avant de tirer, toujours vérifier qu'il n'y a rien qui pourrait obstruer le canon.
- ☞ Ne jamais viser sur soi-même ou sur tout autre être vivant.
- ☞ Tirer toujours en direction de la cible, en s'assurant que personne ne se trouve derrière. Si des personnes sont proches de vous, s'assurer qu'elles restent derrière vous.
- ☞ Ne jamais laisser manipuler le fusil par une personne qui ne soit pas informée des détails de sécurité et de son maniement.
- ☞ Ne jamais laisser l'arme sans surveillance.
- ☞ Lors du tir, porter des lunettes de protection adaptées ainsi que des protections auditives afin d'éviter des lésions oculaires et auditives graves. Assurez-vous que les personnes qui vous accompagnent portent également ces protections.
- ☞ Ne jamais tirer de munitions de type sabot ou « accelerator » avec un frein de bouche ou un anti-signature. Risque de blessures graves.
- ☞ Si vous détectez certains changements dans la manière dont votre arme fonctionne, cesser immédiatement le tir et porter votre arme à un armurier qualifié, à votre revendeur ou au fabricant. Assurez-vous au préalable que votre arme est déchargée.

- ☞ Utiliser uniquement des munitions manufacturées de qualité dont le calibre est celui pour lequel le canon a été chamberé. Le calibre est gravé sur la boîte de culasse ainsi que sur le canon.
- ☞ L'utilisation de cartouches rechargées ou non standards provoque la fin immédiate de la garantie. Cela peut causer des dommages importants à l'arme et blesser l'utilisateur ou bien d'autres personnes.
- ☞ N'utilisez que des cartouches manufacturées selon la norme CIP (Commission Internationale Permanente pour l'Epreuve des Armes à Feu Portatives).
- ☞ Rien ne vous interdit de recharger vous-même vos cartouches. Assurez-vous cependant que vous employez la charge et le type de poudre adaptés et suivez les recommandations des manuels de rechargement fournis par les fabricants de poudre ou des ogives que vous utilisez.

## **4. STOCKAGE ET TRANSPORT DE L'ARME**

### **4.1 *Stockage de l'arme***

- ☞ Retirer la culasse et assurez-vous que l'arme est déchargée.
- ☞ Ranger l'arme dans sa valise ou dans une housse. La stocker dans une armoire forte.
- ☞ Assurez-vous qu'aucun de ces éléments ne puissent tomber entre les mains d'enfants ou de personnes non autorisées.
- ☞ Appliquer les lois en vigueur régissant le stockage des armes à feu.

### **4.2 *Transport de l'arme***

- ☞ Toujours transporter l'arme déchargée, rangée dans une valise ou une housse. Ranger les munitions et la culasse à part.
- ☞ Appliquer les lois en vigueur régissant le transport des armes à feu.

## 5. DESCRIPTION GENERALE

Le **PGM 338** est un fusil de très grande précision pour les tireurs d'élite les plus exigeants.

C'est un fusil manuel à répétition à culasse mobile, composé de trois éléments principaux :

- Une poutre-support rigide avec son bipied
- Un boîtier de culasse avec système de détente réglable et sa culasse
- Un canon flottant avec verrou intégré

L'arme est disponible en version crosse pliante ou fixe.

### 5.1 Données techniques de l'arme

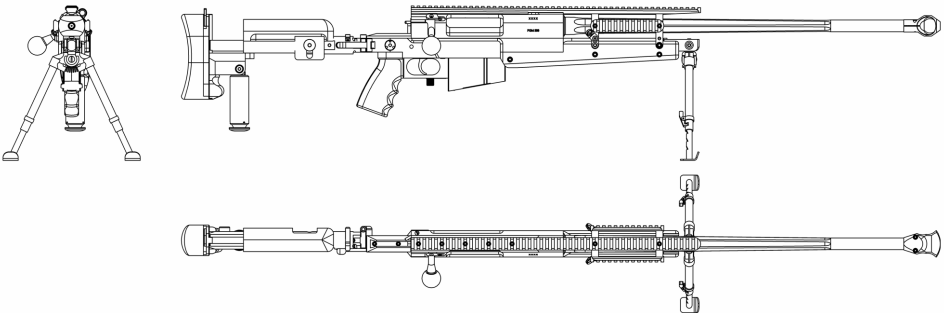

PGM 338 LM version crosse pliante - rail long

- Canon qualité match serré dans la boîte de culasse, monté flottant
- Dissipation thermique accélérée par flûtage du canon
- Boîtier de culasse et poutre en alliage léger type aviation
- Frein de bouche à inverseur de flux
- Chargeur 10 coups à pile imbriquée - acier
- Finition noire mate
- Culasse mobile à 3 tenons en tête munie d'évents de surpression

- Percuteur à course ultra rapide
- Platine de détente à bossette
- Détente réglable en armurerie (course et poids de détente)
- Sûreté de détente
- Bipied repliable vers l'avant, ajustable en hauteur, muni d'un frein de dévers réglable
- Embases pour anneaux de bretelle (5 possibles)
- Appui-joue haut ou bas réglable en hauteur
- Poignée ambidextre
- Crosse fixe ou repliable rigide, réglable en longueur
- Béquille de crosse ajustable et pliante
- Plaque de couche en caoutchouc
- Longuesse avec rail permettant la fixation d'accessoires (cale-paumes...)
- Interchangeabilité totale des pièces

	Crosse fixe	Crosse pliante
Calibre	.338 Lapua Magnum	
Longueur canon (mm)	690	
Nb rayures	6	
Pas de rayure à droite (")	12	
Distance d'engagement (m)	→ 1400	
Poids de détente (kg)	1 à 1.8	
Longueur crosse min / max (mm)	1233 / 1286	
Longueur crosse pliée (mm)	x	998
Largeur boîtier de culasse (mm)	45	
Largeur levier / boîtier de culasse (mm)	100	
Largeur totale crosse pliée (mm)	153	
Axe canon / sol (mm)	195 / 265	
Contenu du chargeur	10	
Longueur silencieux court / ultra court (mm)	289 / 184	
Poids silencieux court / ultra court (kg)	0.660 / 0.670	
Poids de l'arme à vide (kg) *	6800	7300
Poids du canon seul (kg)	2.030	
Poids du chargeur vide / plein (kg)	0.250 / 0.700	
Dimensions valise Pelican (mm)	1286 x 343 x 127	
Poids valise Pelican aménagée (kg)	≈ 11	

Données non contractuelles

\* fusil complet sans lunette – chargeur vide

## 5.2 Accessoires disponibles

- Unité collective composée de :
  - kit extracteur
  - kit éjecteur
  - kit percuteur
  - kit nettoyage (100 mèches + 1 tire mèche)
  - kit outillage (clés allen de 1.5 à 5, outil de démontage de culasse, clé à œil de 10)
- Canon de rechange
- Anti-signature court
- Visée de secours
- Optiques de jour et optique de nuit
- Bretelle de tir et de portage
- Housse de transport
- Valise de transport étanche avec aménagement intérieur en mousse haute densité usiné à la forme de l'arme
- Rail picatinny plat ou incliné (20 MOA, 30 MOA ou 1°)
- Kit rail picatinny long comprenant 1 rail long incliné (20 MOA) et 2 rails picatinny latéraux
- Montages lunette
- Jeux de vérificateurs feuillure, saillie extracteur et saillie percuteur
- Anneaux de lunette Ø 25.4 mm, Ø 30 mm et Ø 34 mm
- Anneaux de lunette spéciaux pour montage d'optiques de nuit Simrad KN et Zeiss NSV80
- Guide baguette
- ...

## 6. DESCRIPTION DE L'ARME

### 6.1 Sûreté

- **Mise en sûreté de l'arme :**  
Pousser le bouton à droite. Couleur rouge cachée.
- **Mise hors sûreté de l'arme :**  
Pousser le bouton à gauche. Couleur rouge apparente.

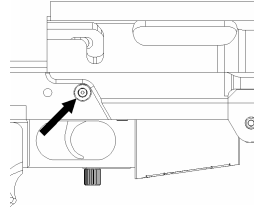

Sûreté

#### Attention :

- ☞ La sûreté ne peut être engagée lorsque le percuteur est libre.
- ☞ La culasse n'est pas bloquée en position fermée par la sûreté.
- ☞ Le tireur doit impérativement enlever son doigt de la queue de détente lors des manipulations de la sûreté.
- ☞ Ne pas laisser le levier entre 2 positions. Il doit toujours être en butée sur la gauche ou sur la droite.

### 6.2 Culasse mobile

#### 6.2.1 Position de stockage

Afin de ne pas user inutilement le ressort de percuteur, passer la culasse en position de stockage. Utiliser pour cela l'outil de démontage de culasse.

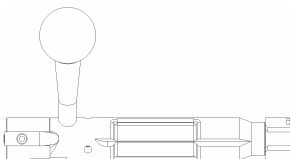

Culasse en position de stockage

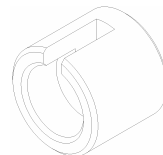

Outil de démontage culasse

## 6.2.2 Introduction de la culasse mobile

- ☞ **S'assurer que la chambre soit vide.**
- ☞ Version crosse fixe, retirer l'appui joue.
- ☞ Version crosse pliante, plier la crosse.

- Retirer le magasin.
- Afin de pouvoir introduire la culasse dans l'arme, l'attelage de percuteur doit être dans la position d'insertion. Si besoin, utiliser l'outil de démontage de culasse.
- Introduire la culasse dans le boîtier.
- Pousser en position de verrouillage.
- Verrouiller la culasse.
- Procéder à une percussion à vide.
- Ouvrir la culasse en position arrière.

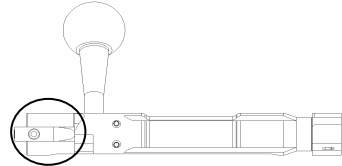

Attelage de percuteur en position d'insertion

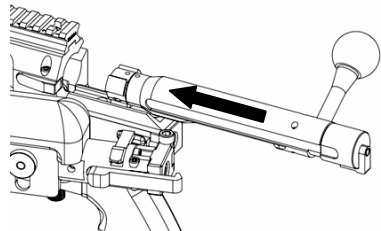

Introduction de la culasse

## 6.2.3 Retrait de la culasse mobile

- ☞ Version crosse fixe, retirer l'appui-joue.
- ☞ Version crosse pliante, plier la crosse.

- Appuyer sur l'arrêt de culasse.
- Retirer la culasse.

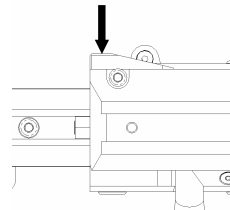

Arrêt de culasse

## 6.2.4 Démontage et montage de la culasse

### - Démontage :

Tenir le corps de la culasse. De l'autre main, avec l'outil de démontage, tourner l'ensemble bouchon de culasse d'un quart de tour dans le sens des aiguilles d'une montre, jusqu'au dégagement de l'ensemble bouchon de culasse-percuteur.

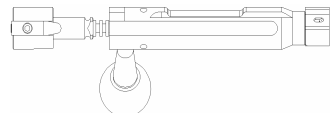

Culasse en position d'assemblage

- **Remontage :**

Présenter l'arrondi de l'attelage du percuteur en face de la rainure d'arrêt et effectuer l'opération inverse. La pression à exercer doit être vigoureuse jusqu'à l'encliquetage dans le corps de culasse.

### 6.3 Chargeur

#### 6.3.1 Dégagement

Tirer vers l'arrière le bouton situé sous le pontet et dégager le chargeur.

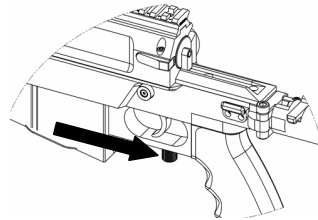

#### 6.3.2 Introduction

Pousser le chargeur dans son logement jusqu'à l'encliquetage.

Verrou de chargeur

☞ Le chargeur possède un témoin de chargeur vide. La translation vers l'avant de la culasse est impossible lorsqu'il est vide. Il est nécessaire de le dégager légèrement pour introduire la culasse.

### 6.4 Réglages de la crosse

L'appui joue, la crosse et la béquille sont ajustables pour un confort et une précision maximums.

#### 6.4.1 Crosse fixe

- **Réglage de la hauteur :**

- Dévisser légèrement les 2 vis à l'aide d'une clé Allen de 5 mm
- Régler la hauteur de l'appui-joue
- Visser les 2 vis

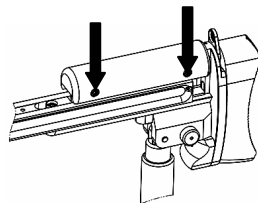

Réglage de l'appui-joue

- **Réglage de la longueur :**

- Retirer l'appui-joue en le poussant vers l'avant et vers le haut pour le dégager de la fixation.
- Dévisser légèrement les 2 vis à l'aide d'une clé Allen de 5 mm.
- Régler la longueur de la crosse.
- Visser les 2 vis.
- Remonter l'appuie-joue.

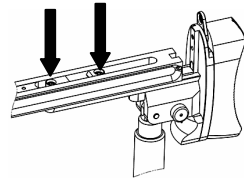

Réglage de la longueur

**6.4.2 Crosse pliante**

- **Ouverture :**

- Appuyer sur la griffe de verrouillage de la crosse afin de libérer celle-ci de la serrure de crosse.
- Faire tourner la crosse jusqu'au verrouillage en position ouverte.

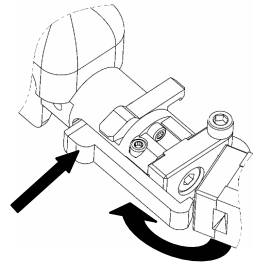

Ouverture de la crosse

- **Fermeture :**

- Appuyer sur la griffe de verrouillage afin de libérer la crosse de celle-ci.
- Faire tourner la crosse jusqu'au verrouillage en position fermée.

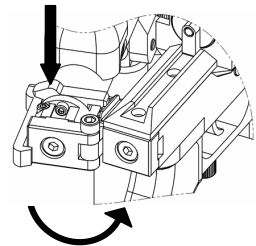

Fermeture de la crosse



**- Réglage de la hauteur :**

- Dévisser légèrement la vis à l'aide d'une clé Allen de 5 mm.
- Régler la hauteur.
- Visser la vis.

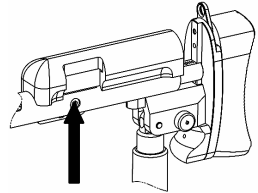

Réglage de la hauteur

**Réglage de la longueur :**

- Dévisser légèrement la vis à l'aide d'une clé Allen de 5 mm.
- Régler la longueur de la crosse en la faisant coulisser.
- Visser la vis.

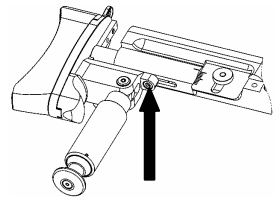

Réglage de la longueur

**6.4.3 Béquille de crosse**

☞ La béquille possède 3 positions (0°, 45° et 90°).

- Presser sur le bouton de verrouillage de la béquille, afin de permettre la rotation de celle-ci.
- Visser ou dévisser la béquille afin d'obtenir le réglage de hauteur nécessaire.

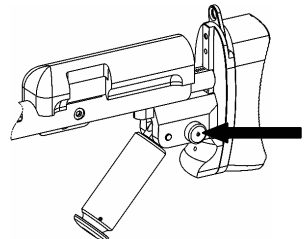

Réglages de la béquille

**6.5 Bipied**

☞ Le bipied est repliable vers l'avant et possède un frein de dévers réglable.

### 6.5.1 Réglage

- Pour allonger le bipied, tirer sur les branches jusqu'à la hauteur désirée.
- Pour le raccourcir, presser les leviers de maintien et pousser les branches vers le haut.

### 6.5.2 Réglage du frein de dévers

- Démontez la longresse.
- Régler à l'aide d'une clé à œil de 10 la pression exercée sur les rondelles de freinage jusqu'à obtention de la résistance désirée.

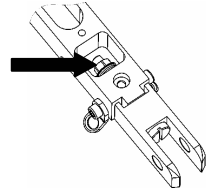

Réglage du frein de dévers

## 6.6 Détente

- ☞ Le poids de détente et la course sont réglables en armurerie.
- ☞ Seul un armurier agréé par la société PGM PRECISION est autorisé à modifier les réglages du bloc de détente.

## 6.7 Canon

- ☞ Le canon est démontable par un armurier agréé ou par PGM PRECISION

## 6.8 Frein de bouche et silencieux

- ☞ Ne pas tirer sans frein de bouche ou sans silencieux.

### 6.8.1 Montage du frein de bouche

- Visser au maximum le frein de bouche sur le canon
- Dévisser au plus d'un tour pour mettre le frein de bouche de niveau à l'aide d'un niveau à bulle
- Serrer les 2 vis à l'aide d'une clé Allen de 3 mm

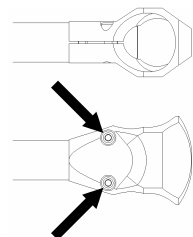

Frein de bouche

### 6.8.2 Montage du silencieux

- Démonter le frein de bouche
- Visser au maximum le silencieux sur le canon
- Serrer les 2 vis à l'aide d'une clé Allen de 3 mm

- ☞ Les chicanes et les entretoises doivent être plaquées en vissant fortement à la main le bouchon avant. Elles ne doivent pas bouger.
- ☞ Ne pas dévisser le bouchon situé à l'arrière du silencieux.
- ☞ Pour le nettoyage, sortir les chicanes et des entretoises en dévissant le bouchon avant.

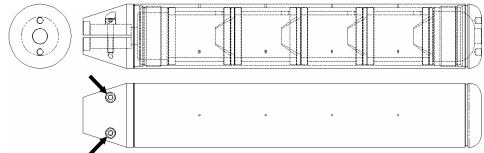

Silencieux

## 6.9 Montage lunette pour rail picatinny

### 6.9.1 Montage

- ☞ S'assurer que les 2 mors soient libres et orientés dans le bon sens (ergot vers le bas).

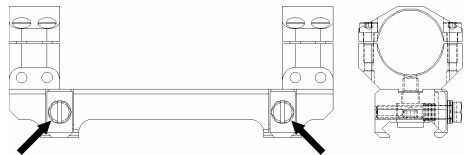

Embase + anneaux

- Placer l'embase sur le rail à la position voulue.
- Plaquer le montage vers l'avant contre une traverse du rail picatinny.
- Serrer les deux vis à **6 N.m** à l'aide d'un tournevis dynamométrique.

### 6.9.2 Serrage des anneaux

- Serrer les 8 vis M4 à **4 N.m** à l'aide d'un tournevis dynamométrique.

## 6.10 Valise aménagée

La valise possède des emplacements pour ranger :

- l'arme montée avec sa lunette et 1 chargeur
- la culasse
- 1 canon de rechange
- 2 chargeurs supplémentaires
- 1 silencieux
- la visée de secours montée ou non sur l'arme
- l'unité collective complète

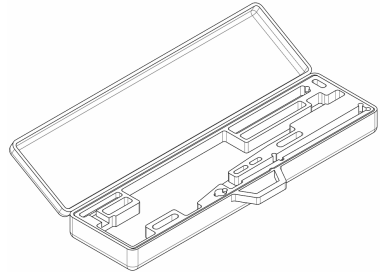

Aménagement intérieur



Valise Pelican 1750

## 7. MAINTENANCE DU FUSIL

### 7.1 Rodage du canon

- ☞ Pour obtenir une précision optimale, il est vivement conseillé de roder le canon dès son acquisition.
- Nettoyer le canon à l'aide d'une mèche.
- Tirer un premier coup puis nettoyer le canon (brosse en bronze puis mèche).
- Répéter l'étape précédente 10 fois.
- Tirer ensuite 10 séries de 3 coups en nettoyant le canon après chaque série (brosse en bronze puis mèche).
- Enfin, tirer 10 séries de 5 coups en nettoyant le canon après chaque série (brosse en bronze puis mèche).
- ☞ Laisser le canon refroidir entre chaque série

### 7.2 Démontage de l'arme

- ☞ Le démontage complet de l'arme, dans le cas où il serait nécessaire, ne doit être réalisé que par PGM PRECISION ou par un armurier agréé.

Pour un démontage sommaire, veiller au préalable à :

- Décharger le fusil.
- Enlever le chargeur et la culasse.
- Enlever la lunette.

#### 7.2.1 Remplacement de l'extracteur

- A l'aide d'une clé Allen de 1.5 mm, appuyer sur le plongeur (1) à travers le trou de l'extracteur (2).
- Pousser l'extracteur vers l'extérieur en maintenant la pression sur le plongeur.

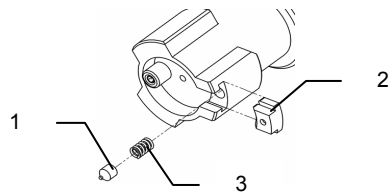

Démontage de l'extracteur

- Sortir le plongeur et le ressort (3).
- Nettoyer le logement du ressort et huiler.
- Pour remettre les composants, procéder de façon inverse.
- Actionner l'extracteur pour s'assurer qu'il est bien positionné et huiler.
- Vérifier la saillie de l'extracteur à l'aide de la jauge de contrôle de saillie d'extracteur.

### 7.2.2 Remplacement de l'éjecteur

- Dévisser la vis (1) à l'aide d'une clé Allen de 1.5 mm.
- Appuyer sur l'éjecteur (2) et retirer la goupille (3) à l'aide d'une pince.
- Retirer l'éjecteur puis le ressort (4).
- Nettoyer le logement du ressort et le huiler.
- Pour remettre les composants, procéder de façon inverse.
- Huiler et actionner l'éjecteur afin de vérifier son bon fonctionnement.

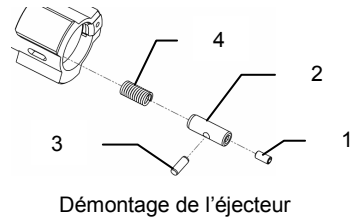

- ☞ Le serrage de la vis s'effectue sur le méplat de la goupille. Prendre garde à orienter le méplat du côté de la vis.
- ☞ Attention, la vis (1) est fragile, ne pas la fendre lors du serrage.
- ☞ Coller la vis au frein filet faible.
- ☞ La goupille ne doit pas dépasser de la culasse.

### 7.2.3 Remplacement du percuteur

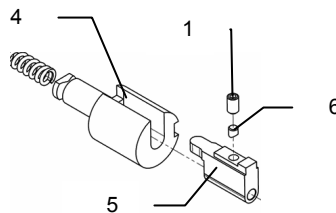
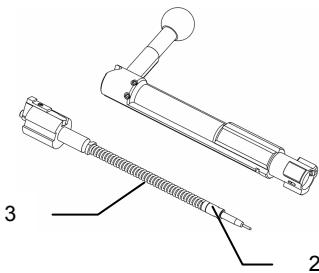

Démontage du percuteur

- Démontez la culasse en utilisant l'outil de démontage.
- Dévissez la vis (1).
- Enlever le percuteur (2) et le ressort (3).
- Placer dans la culasse le nouveau percuteur et le nouveau ressort.
- Mettre en position le bouchon de culasse (4) dans le corps de la culasse.
- Orienter le bouchon de culasse de façon à ce que l'attelage de percuteur (5) soit positionné au fond de la came de réarmement.
- Orienter le prisonnier (6) et serrer la vis contre le percuteur.
- Huiler la came et l'attelage de percuteur et actionner la culasse.
- Vérifier la saillie du percuteur à l'aide de la jauge de contrôle de saillie de percuteur.

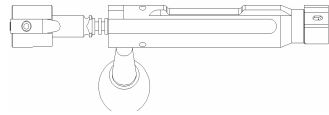

Culasse en position d'assemblage

☞ Coller la vis au frein filet faible.

### 7.3 *Entretien*

- ☞ Le respect des indications ci-après garantit que votre arme restera, même après des années de rude sollicitation en excellent état et toujours aussi précise.
- ☞ Utiliser une huile de la meilleure qualité possible qui nettoie, protège et lubrifie.
- ☞ Ne pas négliger l'entretien et les contrôles réguliers auprès d'un armurier qualifié ou directement par PGM PRECISION.

#### 7.3.1 *Avant utilisation*

- Dégraisser parfaitement le canon à l'aide d'une mèche en coton.
- Huiler légèrement les parties suivantes de la culasse :
  - Corps de culasse
  - Ejecteur
  - Extracteur
  - Fond de culasse
  - Came de réarmement
  - Arrière des tenons

### 7.3.2 Après chaque utilisation

- Nettoyer le canon et la chambre à l'aide d'un écouvillon en laiton ou en bronze au diamètre approprié. Essuyer à l'aide d'une mèche en coton.
  - Nettoyer l'intérieur de la culasse.
  - Appliquer de l'huile pour armes à l'intérieur du canon et de la chambre ainsi que sur les parties mobiles.
  - Huiler les branches du bipied.
  - Démonter le chargeur et l'essuyer avec un chiffon imbibé d'huile pour arme.
  - Dévisser au maximum la béquille. L'essuyer et la huiler très légèrement.
  - S'il a servi, démonter le silencieux et nettoyer les chicanes ainsi que les entretoises.
  - Essuyer toutes les surfaces extérieures avec un chiffon imbibé d'huile pour arme.
  - Entreposer dans un endroit tempéré et sec.
- **Attention :**
- ☞ Le nettoyage du canon se fait toujours de la chambre vers la bouche.
  - ☞ Pour ne pas endommager le canon, placer un guide baguette dans la boîte de culasse lorsque vous introduisez une baguette rigide de nettoyage.
  - ☞ Ne jamais utiliser d'abrasif ou d'écouvillon en acier.
  - ☞ N'utiliser que des pièces de rechange d'origine PGM PRECISION.

### 7.3.3 Visites de contrôle

Au moins une fois par an, faire vérifier l'état général de votre fusil par un armurier qualifié ou par PGM PRECISION.